

respekta Unterbauhaube, 50 cm

Typ / Modell: DH 520 weiß oder DH 540 Inox-look

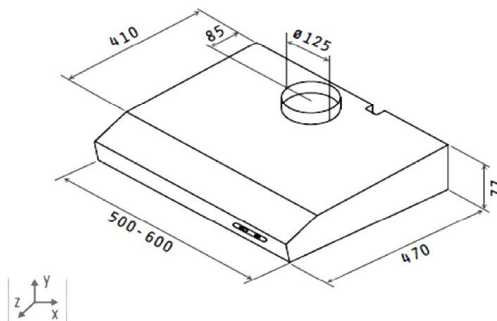

Jährlicher Energieverbrauch (AEEhood):	60,5 kWh / Jahr
Energieeffizienzklasse (auf einer Skala von A+++ bis G):	D
Fluiddynamische Effizienz (FDEhood):	5,5
Fluiddynamische Effizienzklasse (auf einer Skala von A bis G):	F
Beleuchtungseffizienzklasse (LEhood):	5 Watt
Beleuchtungseffizienz (auf einer Skala von A bis G):	F
Fettabscheidegrad:	76,0%
Fettabscheideeffizienzklasse (auf einer Skala von A bis G):	C
Luftstrom bei minimaler/ maximaler Geschwindigkeit im Normalbetrieb:	95m³/h / 165 m³/h
Luftstrom im Betrieb auf Intensivstufe oder Schnelllaufstufe:	-
A-bewertete Luftschallemission bei minimaler / maximaler Geschwindigkeit im Normalbetrieb:	52 dB / 64 dB
A-bewertete Luftschallemission im Betrieb auf der Intensivstufe oder Schnelllaufstufe:	-
Leistungsaufnahme im Aus-Zustand:	-
Leistungsaufnahme im Bereitschaftszustand:	0 Watt

Ausstattungsmerkmale / technische Daten

Steuerung über Schiebeschalter	
Material / Farbe:	Stahlblech lackiert / Weiß / Inox
Geschwindigkeitsstufen:	3
Beleuchtung max.:	1 x 28 Watt Halogen
Rohranschluss (Durchmesser):	125 mm
Spannung / Frequenz:	230 V / 50 Hz
Anschlusswert:	175 Watt
inkl. Fettfiltermatte: 1 x MI 152 FN	EAN: 4260344976713
Umluftbetrieb; durch Einsatz des Aktivkohlefilters möglich:	Ja
Zubehör (nicht enthalten): Aktiv-Kohlefilter (1 Stück) MI 150 KN	EAN: 4897014604487

Abmessungen

Gerätemaße in cm (H x B x T) / Gewicht in kg:	7,6 x 50 x 47 / 4,05
Mit Verpackung in cm (H x B x T) / Gewicht in kg:	12,5 x 55 x 53 / 4,65

EAN-Code DH 520 WN:	4260458242575
EAN-Code DH 540 IXN:	4260458242582